

# ORWAK FLEX 1100

El compactador de residuos en contenedores de Orwak para contenedores de 1100 l se basa en un concepto sencillo de «rodar-adentro, rodar-afuera» y es perfecto para la compactación de residuos generales en bolsas. El FLEX 1100 se puede ajustar fácilmente a cualquier marca de contenedor y es seguro y fácil de usar. Ofrece un diseño inteligente y compacto y requiere sólo un metro cuadrado de espacio. El aceite multigrado es una característica estándar.

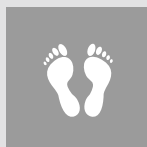

**DIMENSIONES  
REDUCIDAS**



## VENTAJAS DE ORWAK



### USO MÁS EFICIENTE DEL TIEMPO

Dedique menos tiempo a la manipulación de residuos y más tiempo a sus actividades principales.

### MÁS ESPACIO

Nuestra compactadora minimiza el espacio que ocupan los residuos, lo que permite mantener los pasillos y corredores limpios y ordenados.

### MENOS COSTES, MÁS VALOR

Más compactación = menos volumen de residuos que transportar para reciclaje y desecho. Las menores necesidades de transporte permiten reducir los costes de transporte y las emisiones de CO<sub>2</sub>. La separación de desechos en su punto de origen genera materiales para reciclaje de más alta calidad.

## ¿POR QUÉ ORWAK FLEX?

- Soluciones de compactación versátiles para gran variedad de aplicaciones
- Compactación higiénica y segura de residuos mixtos y peligrosos
- Soluciones específicas para necesidades especiales

**ORWAK**  
PART OF **SULO** GROUP

# ORWAK FLEX 1100

## Ingenioso compactador para contenedores

Este modelo es un compactador de residuos en contenedor para contenedores de 1100 l y está diseñado para adaptarse a cualquier marca de contenedor.

### PERFECTO PARA RESIDUOS EN BOLSAS

El FLEX 1100 es perfecto para el sector hotelero y de restauración, donde los residuos generales en bolsas se desechan en contenedores de residuos. Este compactador de residuos en contenedores proporciona una compactación eficaz que contribuye a un valioso ahorro de espacio y a una gestión más rentable de los residuos.

### DISEÑO INTELIGENTE

El FLEX 1100, basado en una operación de entrada y salida con ruedas, es fácil de usar. Además, una placa elevadora protege las ruedas del contenedor de daños durante la compactación. Un buen acabado y un fácil acceso facilitan la limpieza diaria.



- Relación de compactación de 3:1
- Placa elevadora galvanizada
- Baja emisión acústica

## ORWAK FLEX 1100 ESTÁ OPTIMIZADA PARA:

### RESIDUOS SEMISECOS

- Residuos generales

Se adapta mejor a residuos secos o semisecos destinados al vertedero o a la incineración

### HUELLA PEQUEÑA

Esta robusta máquina ofrece un diseño compacto y requiere sólo un metro cuadrado de espacio.

### CUMPLE LOS REQUISITOS DE SEGURIDAD

La seguridad y la calidad son nuestras señas de identidad, y el FLEX 1100 se puede operar con dos manos y cumple con el nivel de rendimiento C.

### PANEL DE FUNCIONAMIENTO EN EL LADO IZQUIERDO O DERECHO

El panel de funcionamiento fácil de usar se puede colocar fácilmente en el lado izquierdo o derecho de la máquina para adaptarse sin problemas a las condiciones del lugar.

### EL ACEITE MULTIGRADE ES ESTÁNDAR

Para mayor flexibilidad y la posibilidad de colocar la máquina en diferentes tipos de entornos, el aceite multigrado es una característica estándar y permite que la máquina mantenga su alto rendimiento a bajas temperaturas.

## DIMENSIONES & ESPECIFICACIONES

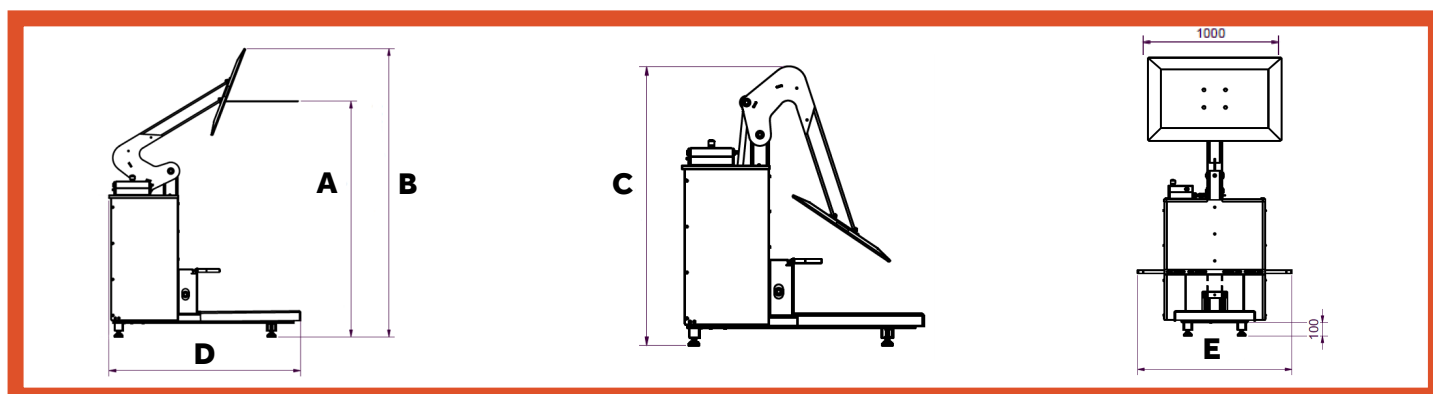

### DIMENSIONES

A (ALTA MÍN. DE TRABAJO)	B (ALTA MÁX. DE TRABAJO)	C (ALTA DE LA PLACA DE PRENSA HACIA ABAJO)	D	E	ALTA DE TRANSPORTE
1700 mm	2090 mm	1566 mm	1367 mm	880-1240 mm	1600 mm

### ESPECIFICACIONES TÉCNICAS

TAMAÑO DEL CONTENEDOR	DURACIÓN DEL CICLO	FUERZA DE PRENSADO	PESO DE LA MÁQUINA	NIVEL SONORO	CLASE DE PROTECCIÓN	ALIMENTACIÓN
1100 L	44 segundos	4 toneladas, 40 kN	293 kg	62 db (A)	IP 55	1 x 230 V, 50/60 Hz, 10 A

Nos reservamos el derecho a introducir cambios en las especificaciones sin previo aviso. Los pesos de balas/bolsa/recipiente dependen del tipo de material.

### SULO IBÉRICA S.A.

Av Santa Catalina, 3 28053  
Madrid  
ESPAÑA  
Phone: +34 618 449 459  
E-mail: orwak.spain@sulo.com

ORWAK.ES  
ES.SULO.COM

ORWAK  
PART OF SULO GROUP

# ORWAK FLEX 5030

Estamos orgullosos de presentar la New Classic ORWAK FLEX 5030. Esta compactadora para contenedor fue la piedra angular de nuestro negocio durante los primeros años en la década de los 70. Esta unidad versátil, robusta y fácil de usar es todavía muy popular. ¡Ahora tiene un nuevo diseño! La relación de compactación de 10 a 1 es impresionante.



COMPACTACIÓN  
HIGIÉNICA

## VENTAJAS DE ORWAK

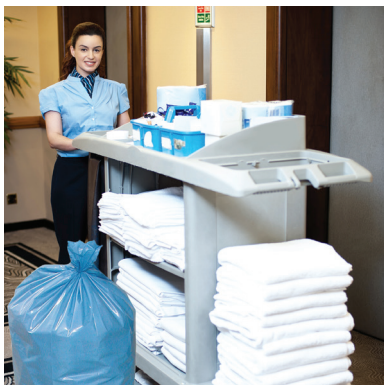

### USO MÁS EFICIENTE DEL TIEMPO

Dedique menos tiempo a la manipulación de residuos y más tiempo a sus actividades principales.

### MÁS ESPACIO

Nuestra compactadora minimiza el espacio que ocupan los residuos, lo que permite mantener los pasillos y corredores limpios y ordenados.

### MENOS COSTES, MÁS VALOR

Más compactación = menos volumen de residuos que transportar para reciclaje y desecho. Las menores necesidades de transporte permiten reducir los costes de transporte y las emisiones de CO<sub>2</sub>. La separación de desechos en su punto de origen genera materiales para reciclaje de más alta calidad.

## ¿POR QUÉ ORWAK FLEX?

- Soluciones de compactación versátiles para gran variedad de aplicaciones
- Compactación higiénica y segura de residuos mixtos y peligrosos
- Soluciones especiales para necesidades especiales

 **ORWAK**  
PART OF **SULO** GROUP

# ORWAK FLEX 5030

Un concepto ganador

## EL NUEVO CLÁSICO

En 1971 tuvimos la idea única de construir una compactadora donde la bolsa se coloca sobre un tambor de acero con el extremo abierto para una compactación higiénica y eficaz de residuos mixtos sin riesgo de dañar la bolsa en el proceso.

## VERSÁTIL

El diseño supone que la compactadora es versátil y la bolsa de plástico puede usarse para la mayoría de tipos de residuos, a pesar de una fuerza de compresión de tres toneladas.

## ALTA RELACIÓN DE COMPACTACIÓN IN SITU

El nuevo clásico 5030 es una máquina compacta con unas dimensiones reducidas, pero aunque ocupa poco espacio, sigue ofreciendo una alta relación de compactación de 10 a 1.

## FÁCIL DE USAR

Es sencillo introducir materiales en la unidad de carga superior abierta. La compactadora es segura y fácil de manejar y la función de elevación integrada permite cambiar la bolsa de forma rápida y cómoda.



Altura de vaciado de 2.660 mm de serie

Con ruedas para una sencilla limpieza y transporte. Tamaño compacto y dimensiones reducidas. La New Classic presenta un nuevo diseño y un acabado duradero.

## ORWAK FLEX 5030 ESTÁ OPTIMIZADA PARA:

### PAPEL

- Bolsas de papel

### LÁMINA DE PLÁSTICO

- Film retráctil
- Bolsas de plástico

### LATAS DE METAL

- Latas de alimentos
- Latas de pintura

### RESIDUO SEMISECO

- Residuo general en bolsas

## MANIPULACIÓN HIGIÉNICA DE RESIDUOS

Una bolsa compactada y bien cerrada evita fugas y olores. La máquina está diseñada para una fácil limpieza diaria y los principales componentes son de acero inoxidable.

## ACCESORIOS OPCIONALES PARA MAYOR FLEXIBILIDAD



Contenedores de acero opcionales para manipulación segura, por ejemplo de vidrio y latas, después de la compactación.



Una opción fácil de usar: el elevador de balas/bolsas de Orwak. Elimina la pesada elevación manual.

## DIMENSIONES & ESPECIFICACIONES

### DIMENSIONES ORWAK FLEX 5030 B+C

A	B	C	D*	E
B 1940 mm	B 760 mm	B 1045 mm	B 2660 mm	B 1100 mm
C 1640 mm	C 760 mm	C 1045 mm	C 2360 mm	C 1100 mm

### CONSUMO DE ENERGÍA

MODO DE REPOSO	FUNCIONAMIENTO MÁXIMO
---	660 W/H

### ESPECIFICACIONES TÉCNICAS

APERTURA DE CARGA	DURACIÓN DEL CICLO	FUERZA DE PRENSADO	DIMENSIONES DE LA CÁMARA (INTERNA)	PESO DE LA MÁQUINA	NIVEL SONORO	CLASE DE PROTECCIÓN	ALIMENTACIÓN DE FUNCIONAMIENTO
ø 500 mm	36 segundos	3 t, 30 kN	Anchura: ø 500 mm Altura: 800 mm	262 kg	62 db (A)	IP 55	Monofásica 230 V, 50 Hz a 10 A

Nos reservamos el derecho a introducir cambios en las especificaciones sin previo aviso. Los pesos de balas/bolsa/recipiente dependen del tipo de material.

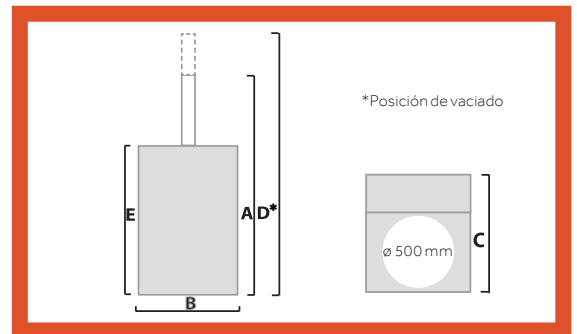

## SULO IBÉRICA S.A.

Av Santa Catalina, 3 28053  
Madrid  
ESPAÑA  
Phone: +34 618 449 459  
E-mail: orwak.spain@sulo.com

ORWAK.ES  
ES.SULO.COM

**ORWAK**  
PART OF SULO GROUP